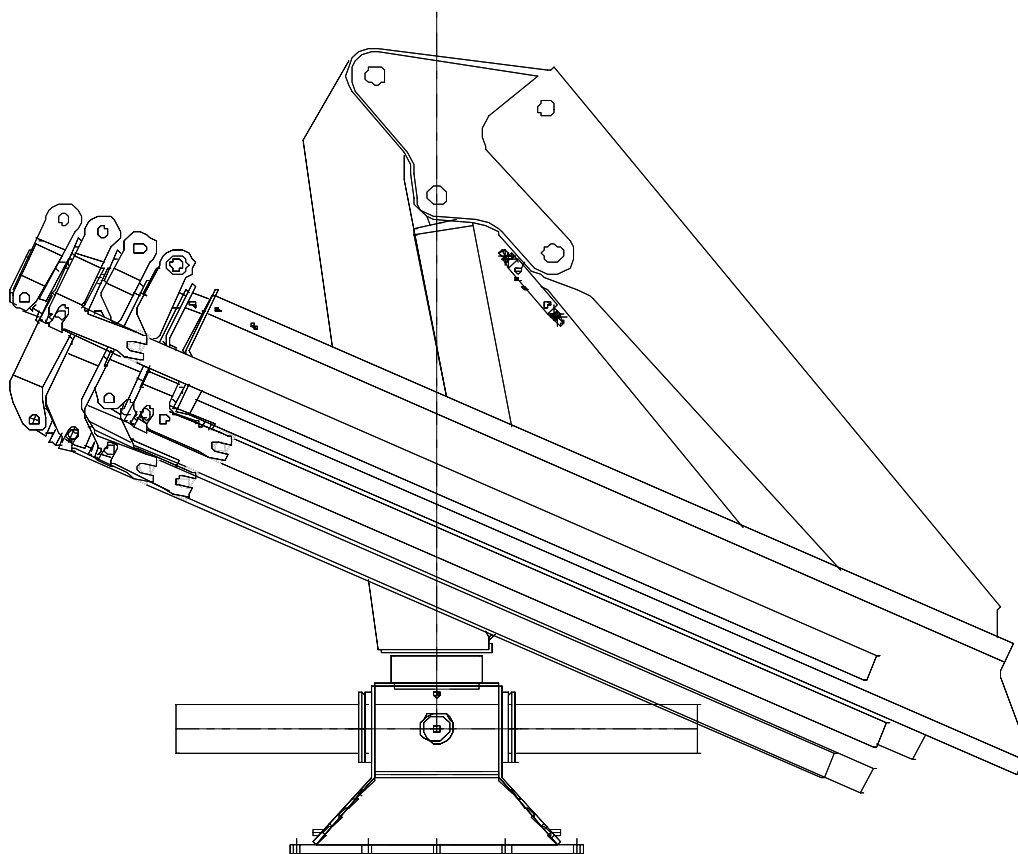

Versioni :**810 MF – 1s****810 MF – 2s****810 MF – 3S****810 MF – 4S****810 MF – 5S**

REV. 01/2005

Dati, illustrazioni, descrizioni contenute nel presente fascicolo sono puramente indicativi e non impegnano il costruttore.

Via Einstein, 4 – 42028 POVIGLIO (RE) Italy – tel. (+39) 0522 408011 - fax (+39) 0522 408080
e-mail: commerciale@amcoveba.it - www.amcoveba.it

810 MF - 1s

DIMENSIONI D'INGOMBRO OVERALL DIMENSIONS
COTE D'ENGOMBREMENT AUSSENMASSE
DIMENSIONES MAXIMAS

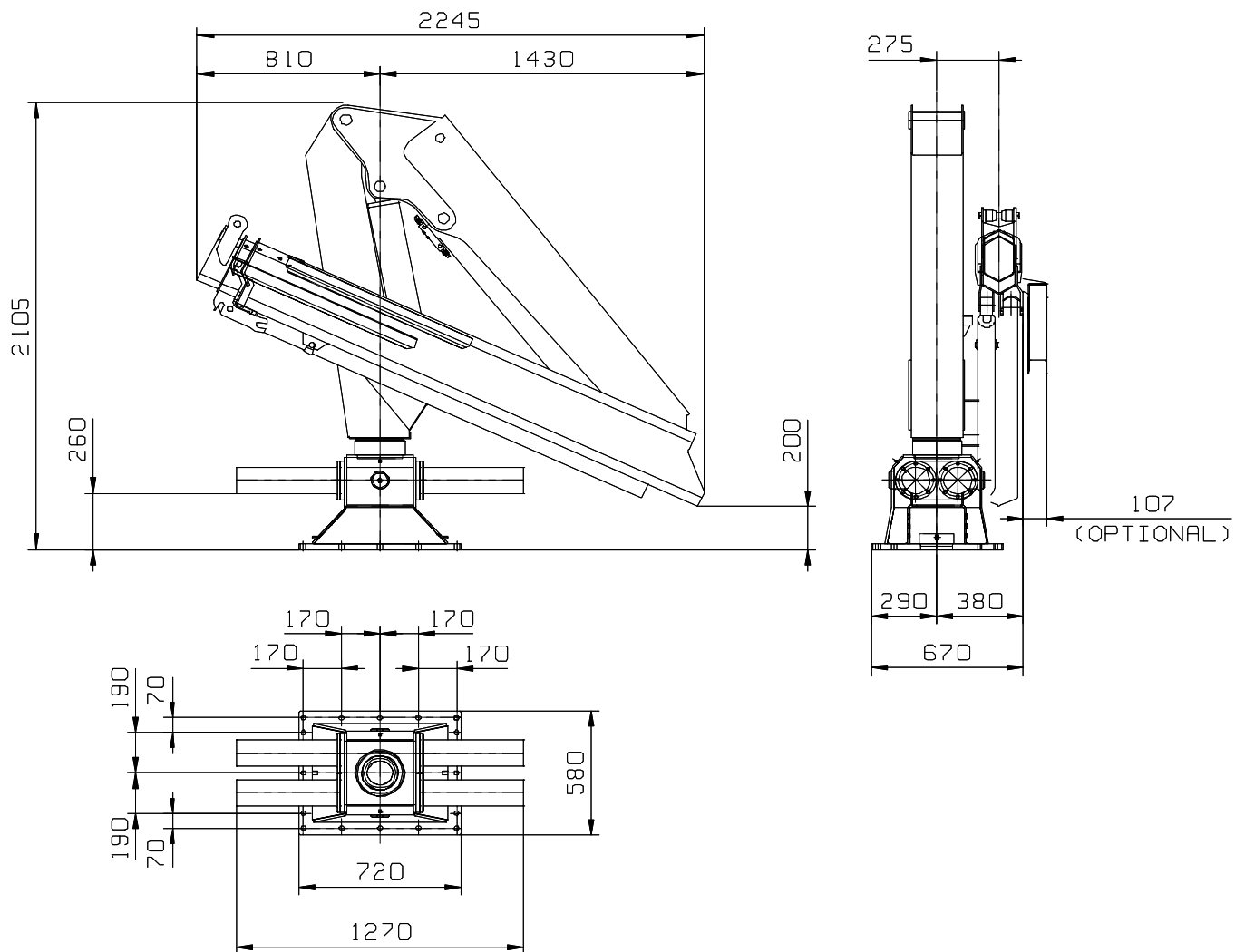

Dati, illustrazioni, descrizioni contenute nel presente fascicolo sono puramente indicativi e non impegnano il costruttore.

Via Einstein, 4 – 42028 POVIGLIO (RE) Italy – tel. (+39) 0522 408011 - fax (+39) 0522 408080
 e-mail: commerciale@amcoveba.it - www.amcoveba.it

810 MF - 1s

DIAGRAMMA PORTATE LOADING DIAGRAM
DIAGRAMME DE CAPACITÉ TRAGLASTDIAGRAM
DIAGRAMA DE CARGAS

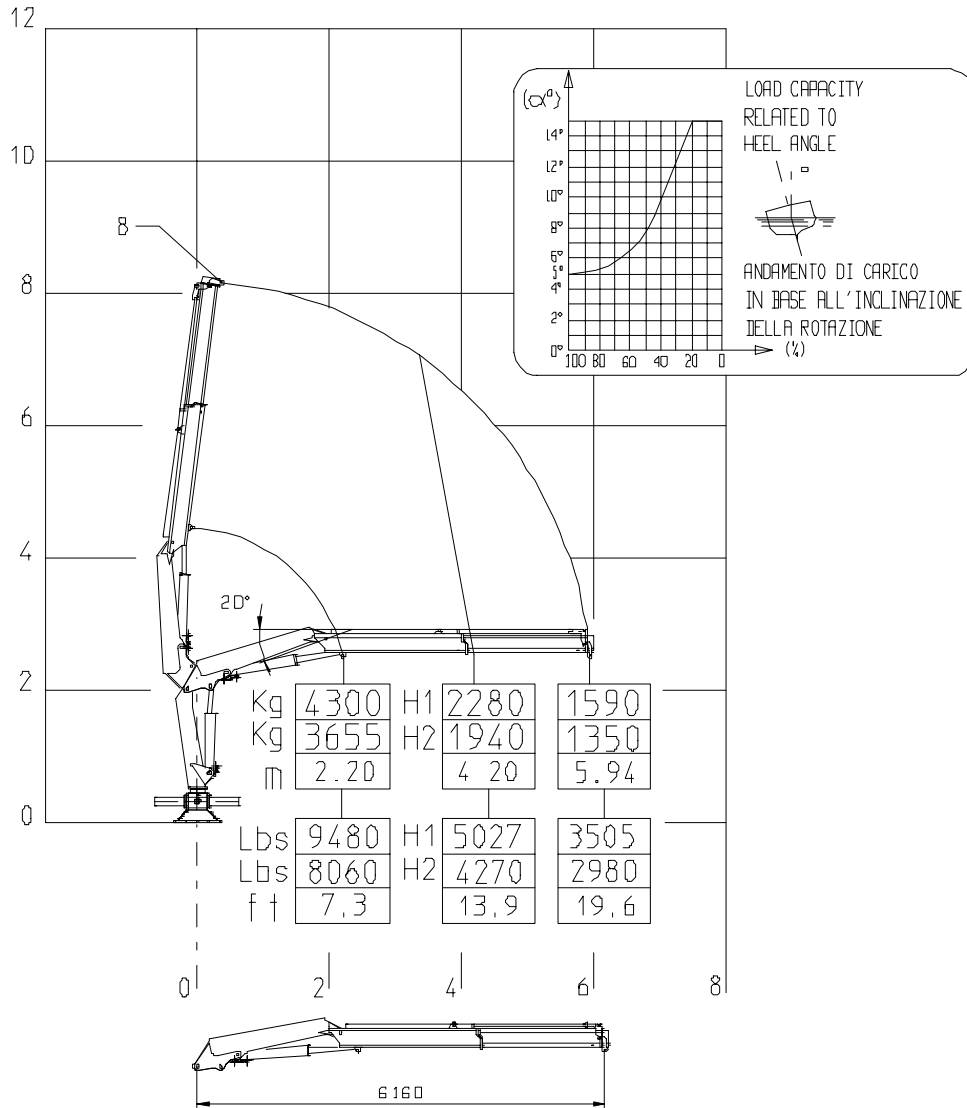

Dati, illustrazioni, descrizioni contenute nel presente fascicolo sono puramente indicativi e non impegnano il costruttore.

Via Einstein, 4 – 42028 POVIGLIO (RE) Italy – tel. (+39) 0522 408011 - fax (+39) 0522 408080
 e-mail: commerciale@amcoveba.it - www.amcoveba.it

810 MF - 1s

DIAGRAMMA PORTATE **LOADING DIAGRAM**
DIAGRAMME DE CAPACITÉ **TRAGLASTDIAGRAM**
DIAGRAMA DE CARGAS

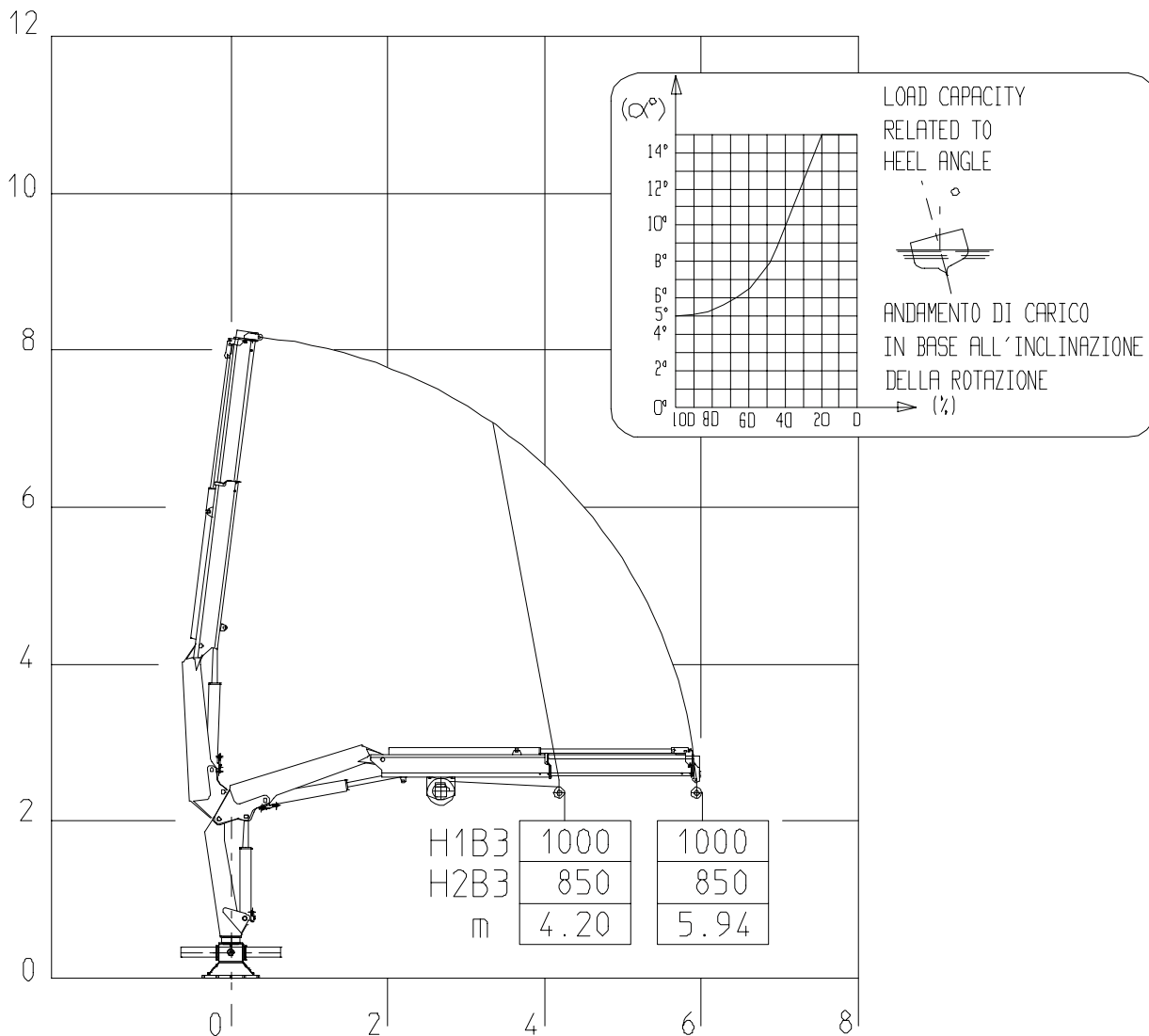

VERRICELLO MAX TIRO DIRETTO 1000 daN
MAX WINCH DIRECT PULL 1000 daN

Dati, illustrazioni, descrizioni contenute nel presente fascicolo sono puramente indicativi e non impegnano il costruttore.

Via Einstein, 4 – 42028 POVIGLIO (RE) Italy – tel. (+39) 0522 408011 - fax (+39) 0522 408080
 e-mail: commerciale@amcoveba.it - www.amcoveba.it

810 MF - 2s

DIMENSIONI D'INGOMBRO **OVERALL DIMENSIONS**
COTE D'ENGOMBREMENT **AUSSENMASSE**
DIMENSIONES MAXIMAS

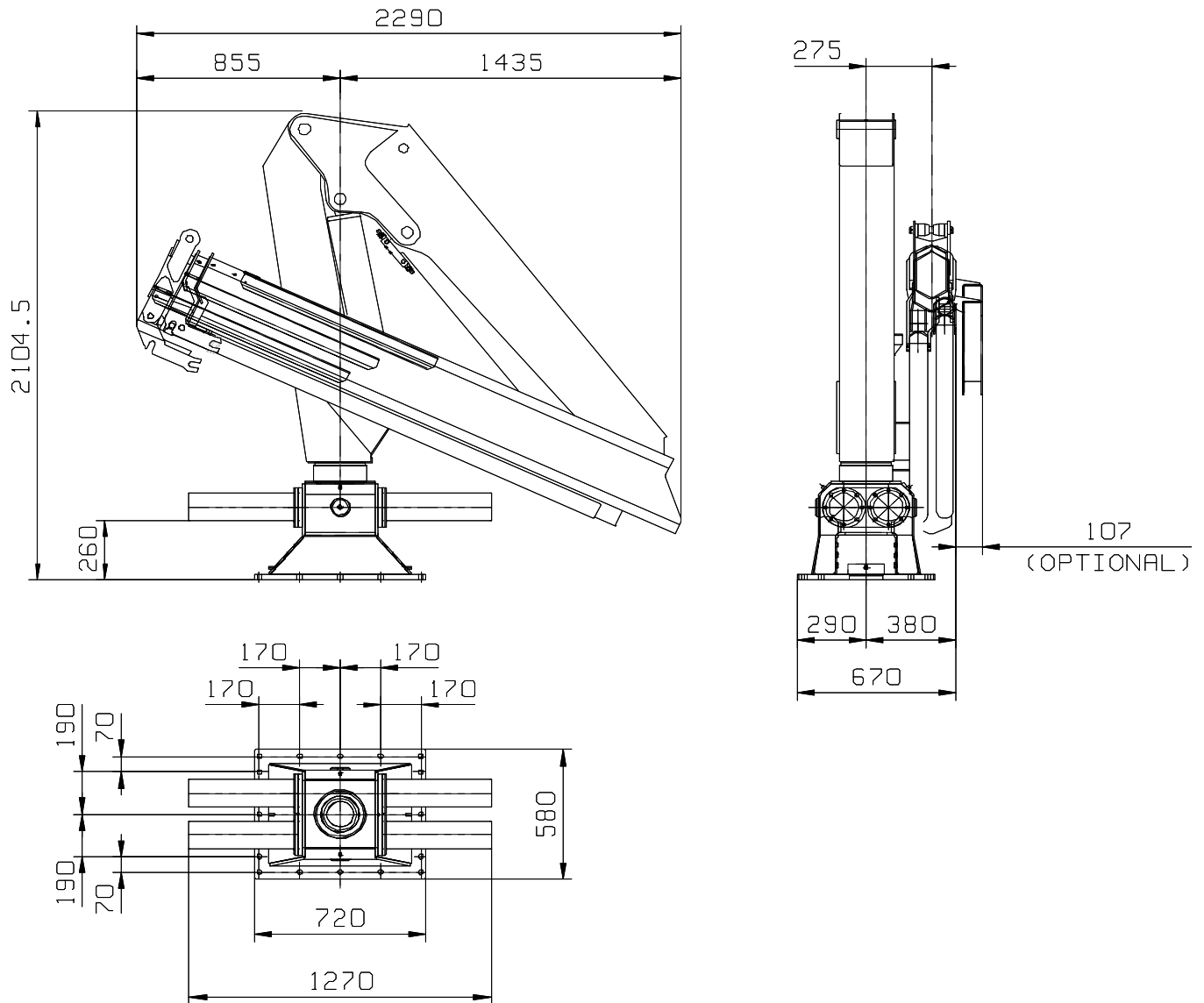

Dati, illustrazioni, descrizioni contenute nel presente fascicolo sono puramente indicativi e non impegnano il costruttore.

Via Einstein, 4 – 42028 POVIGLIO (RE) Italy – tel. (+39) 0522 408011 - fax (+39) 0522 408080
 e-mail: commerciale@amcoveba.it - www.amcoveba.it

810 MF - 2s
DIAGRAMMA PORTATE LOADING DIAGRAM
DIAGRAMME DE CAPACITÉ TRAGLASTDIAGRAM
DIAGRAMA DE CARGAS

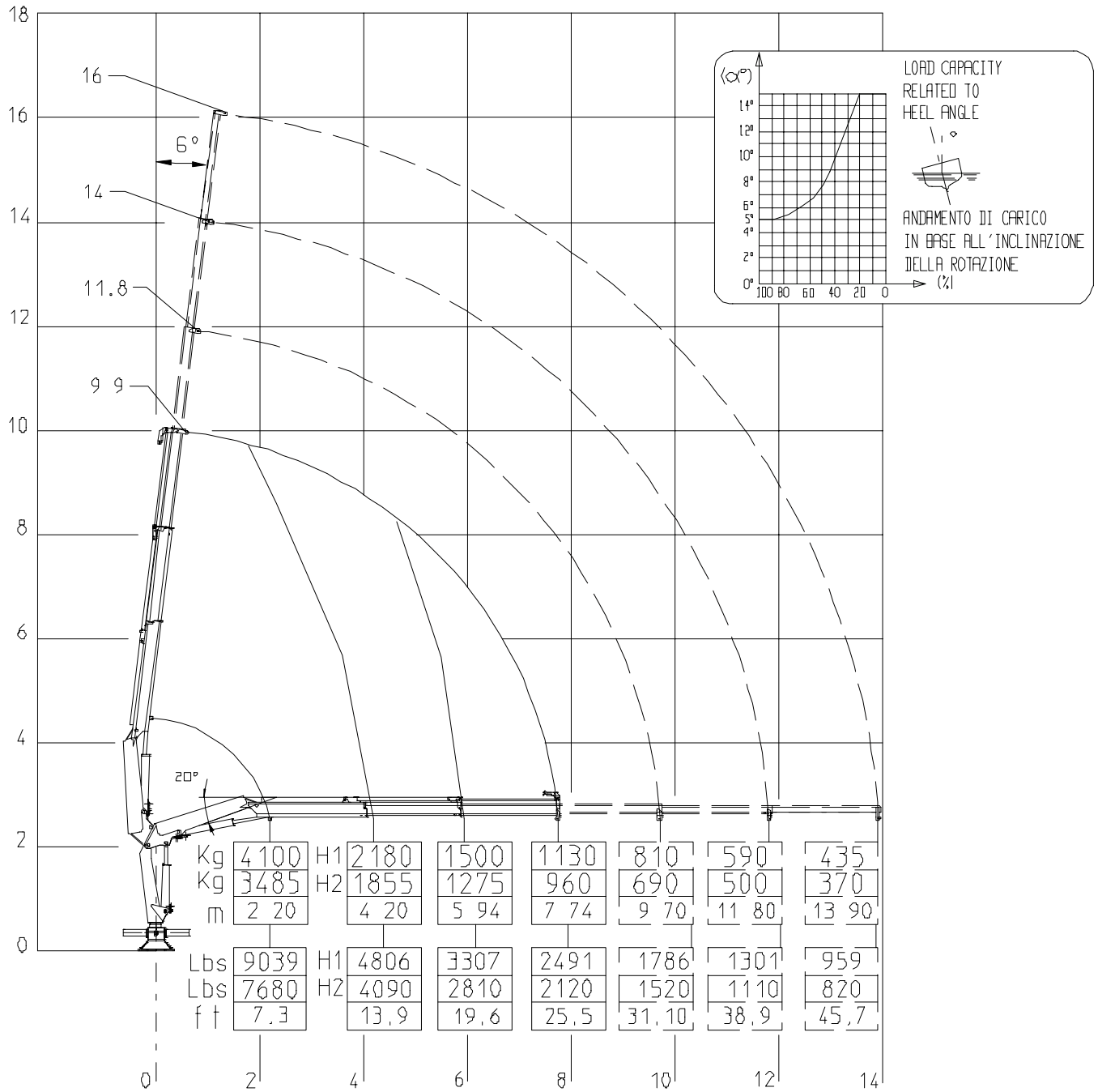

Dati, illustrazioni, descrizioni contenute nel presente fascicolo sono puramente indicativi e non impegnano il costruttore.

Via Einstein, 4 – 42028 POVIGLIO (RE) Italy – tel. (+39) 0522 408011 - fax (+39) 0522 408080
 e-mail: commerciale@amcoveba.it - www.amcoveba.it

810 MF - 2s

DIAGRAMMA PORTATE **LOADING DIAGRAM**
DIAGRAMME DE CAPACITÉ **TRAGLASTDIAGRAM**
DIAGRAMA DE CARGAS

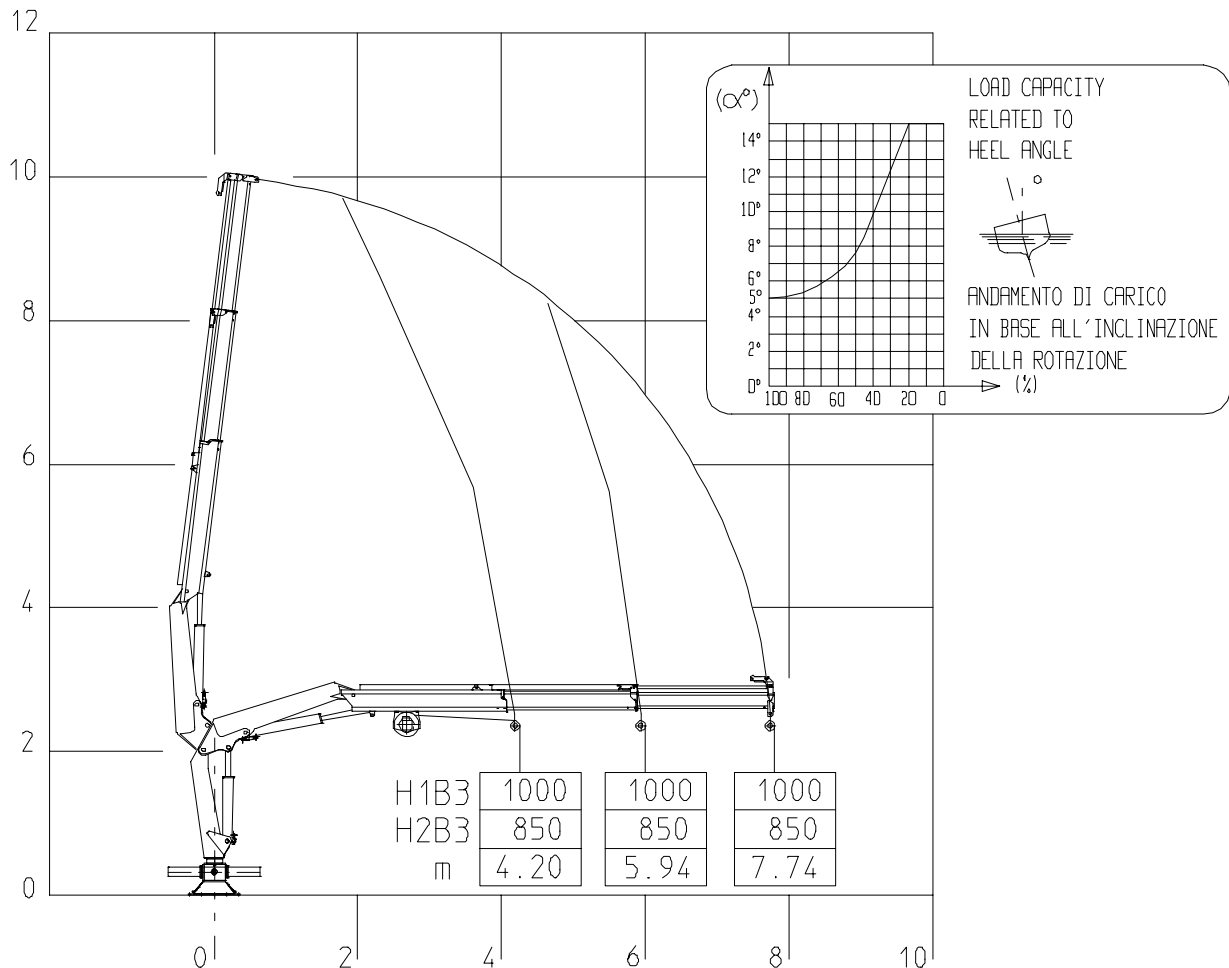

VERRICELLO MAX TIRO DIRETTO 1000 daN
MAX WINCH DIRECT PULL 1000 daN

Dati, illustrazioni, descrizioni contenute nel presente fascicolo sono puramente indicativi e non impegnano il costruttore.

Via Einstein, 4 – 42028 POVIGLIO (RE) Italy – tel. (+39) 0522 408011 - fax (+39) 0522 408080
 e-mail: commerciale@amcoveba.it - www.amcoveba.it

810 MF - 3s

DIMENSIONI D'INGOMBRO OVERALL DIMENSIONS
COTE D'ENGOMBREMENT AUSSENMASSE
DIMENSIONES MAXIMAS

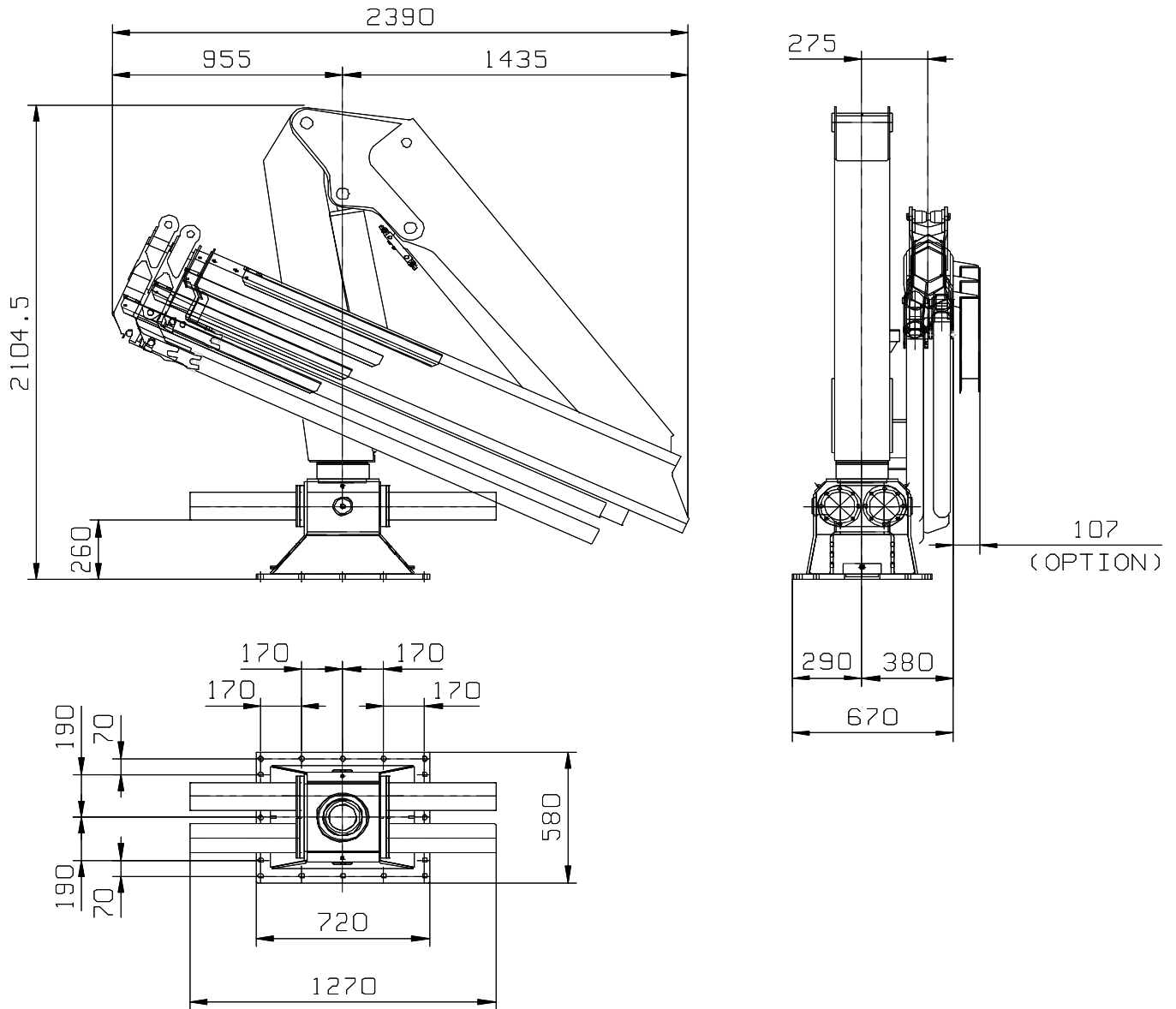

Dati, illustrazioni, descrizioni contenute nel presente fascicolo sono puramente indicativi e non impegnano il costruttore.

Via Einstein, 4 – 42028 POVIGLIO (RE) Italy – tel. (+39) 0522 408011 - fax (+39) 0522 408080
 e-mail: commerciale@amcoveba.it - www.amcoveba.it

810 MF - 3s
DIAGRAMMA PORTATE LOADING DIAGRAM
DIAGRAMME DE CAPACITÉ TRAGLASTDIAGRAM
DIAGRAMA DE CARGAS

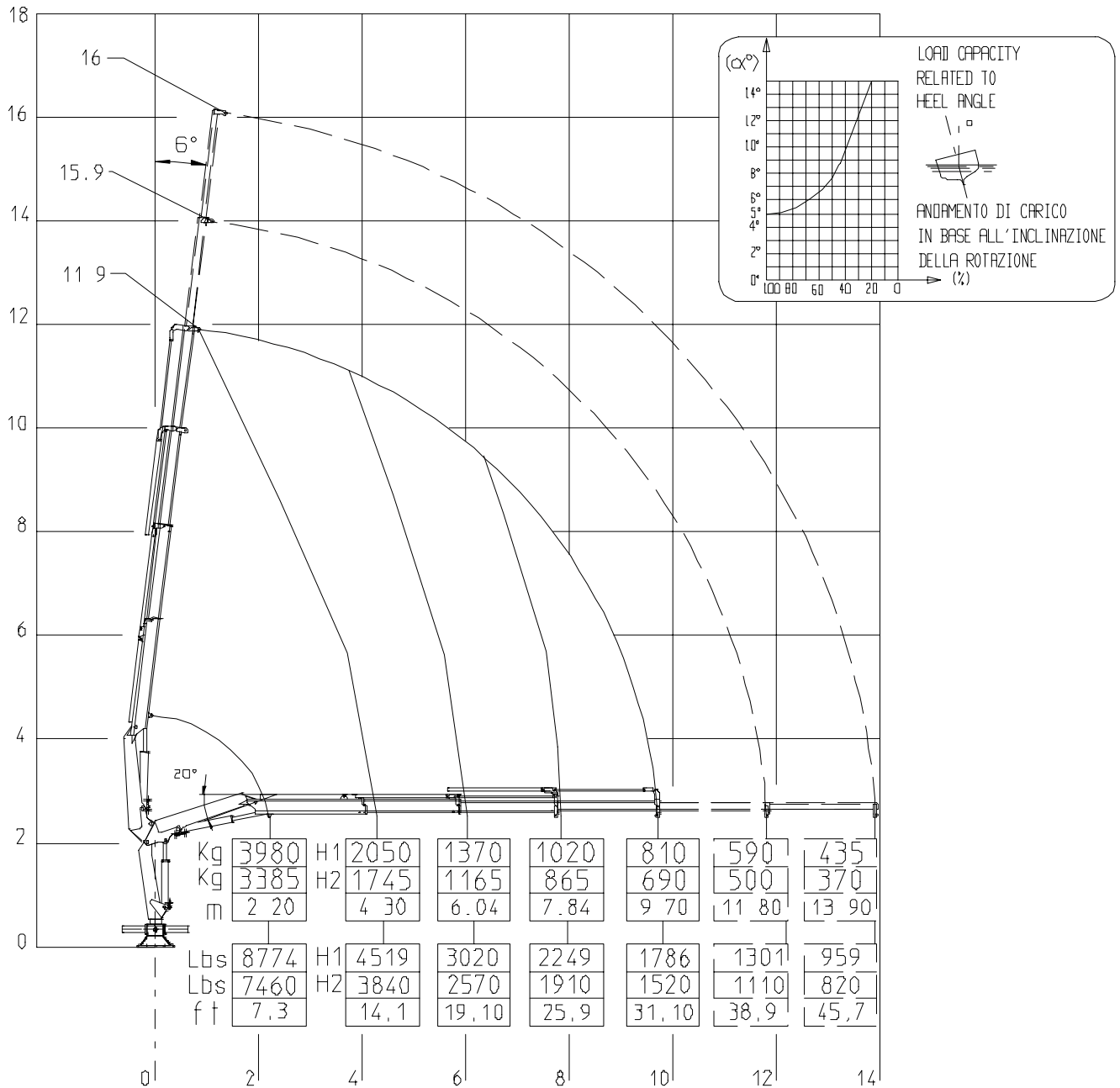

Dati, illustrazioni, descrizioni contenute nel presente fascicolo sono puramente indicativi e non impegnano il costruttore.

Via Einstein, 4 – 42028 POVIGLIO (RE) Italy – tel. (+39) 0522 408011 - fax (+39) 0522 408080
 e-mail: commerciale@amcoveba.it - www.amcoveba.it

810 MF - 3s

DIAGRAMMA PORTATE **LOADING DIAGRAM**
DIAGRAMME DE CAPACITÉ **TRAGLASTDIAGRAM**
DIAGRAMA DE CARGAS

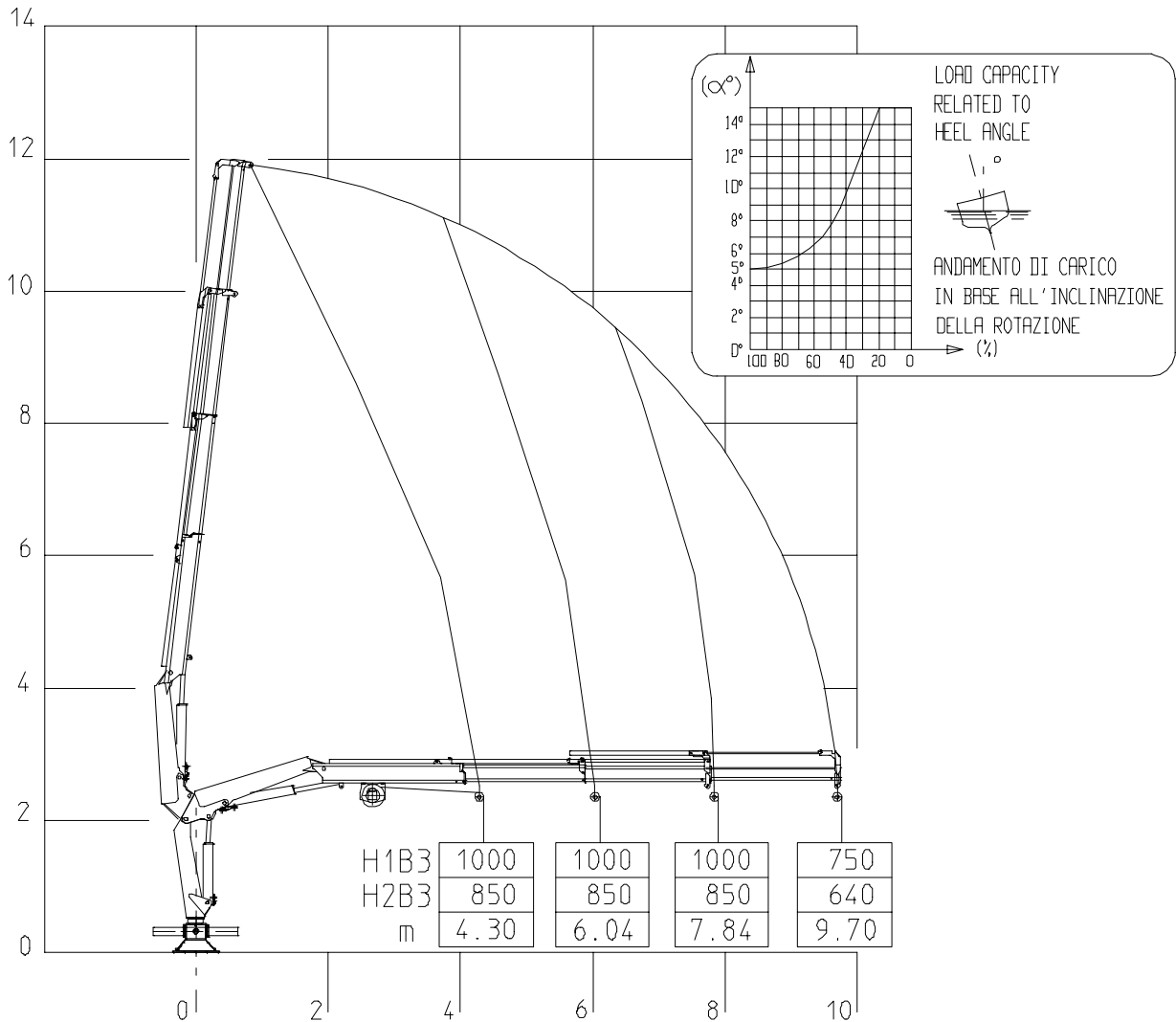

VERRICELLO MAX TIRO DIRETTO 1000 daN
MAX WINCH DIRECT PULL 1000 daN

Dati, illustrazioni, descrizioni contenute nel presente fascicolo sono puramente indicativi e non impegnano il costruttore.

Via Einstein, 4 – 42028 POVIGLIO (RE) Italy – tel. (+39) 0522 408011 - fax (+39) 0522 408080
 e-mail: commerciale@amcoveba.it - www.amcoveba.it

810 MF - 4s

DIMENSIONI D'INGOMBRO **OVERALL DIMENSIONS**
COTE D'ENGOMBREMENT **AUSSENMASSE**
DIMENSIONES MAXIMAS

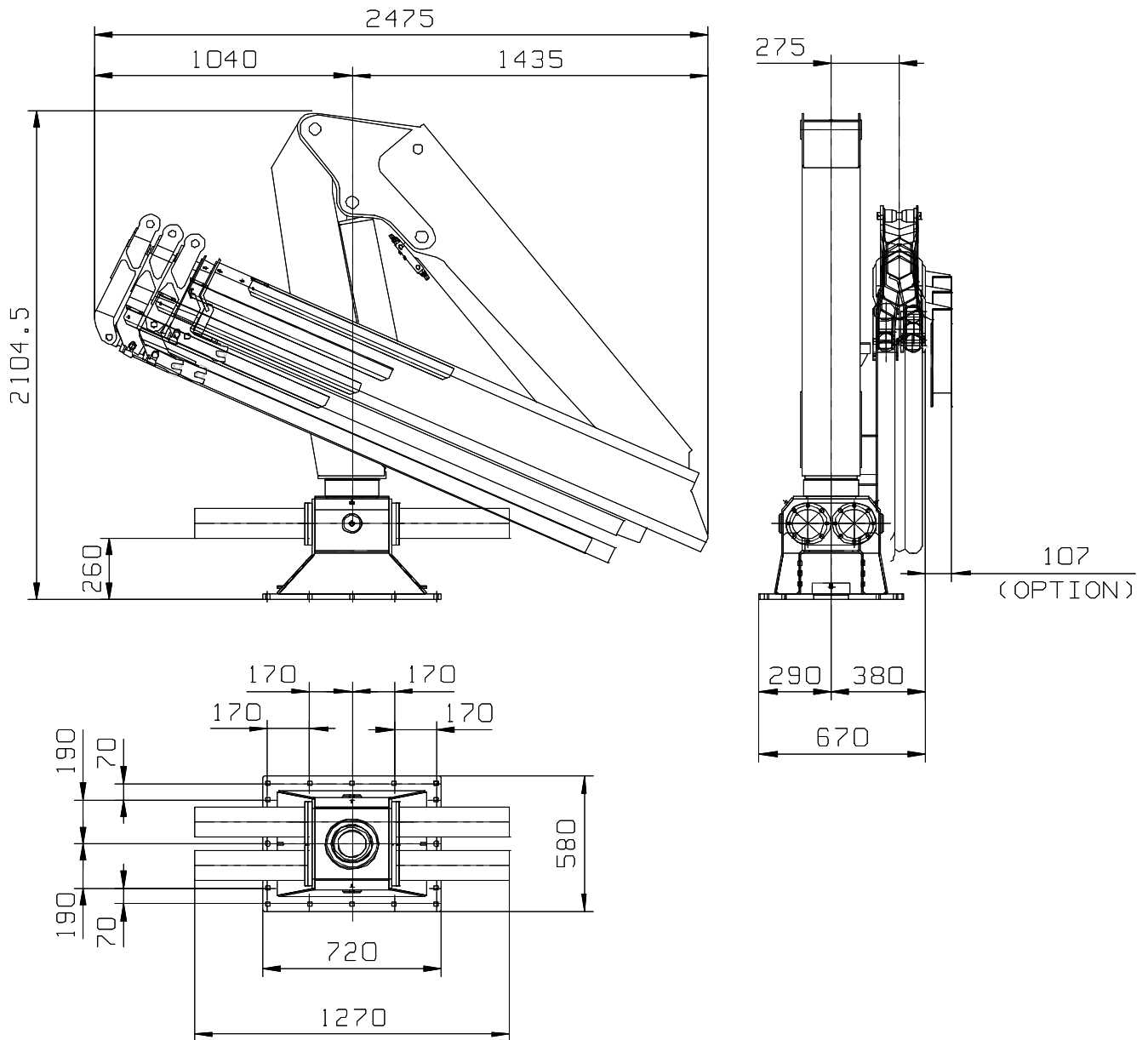

Dati, illustrazioni, descrizioni contenute nel presente fascicolo sono puramente indicativi e non impegnano il costruttore.

Via Einstein, 4 – 42028 POVIGLIO (RE) Italy – tel. (+39) 0522 408011 - fax (+39) 0522 408080
 e-mail: commerciale@amcoveba.it - www.amcoveba.it

810 MF - 4s
DIAGRAMMA PORTATE LOADING DIAGRAM
DIAGRAMME DE CAPACITÉ TRAGLASTDIAGRAM
DIAGRAMA DE CARGAS

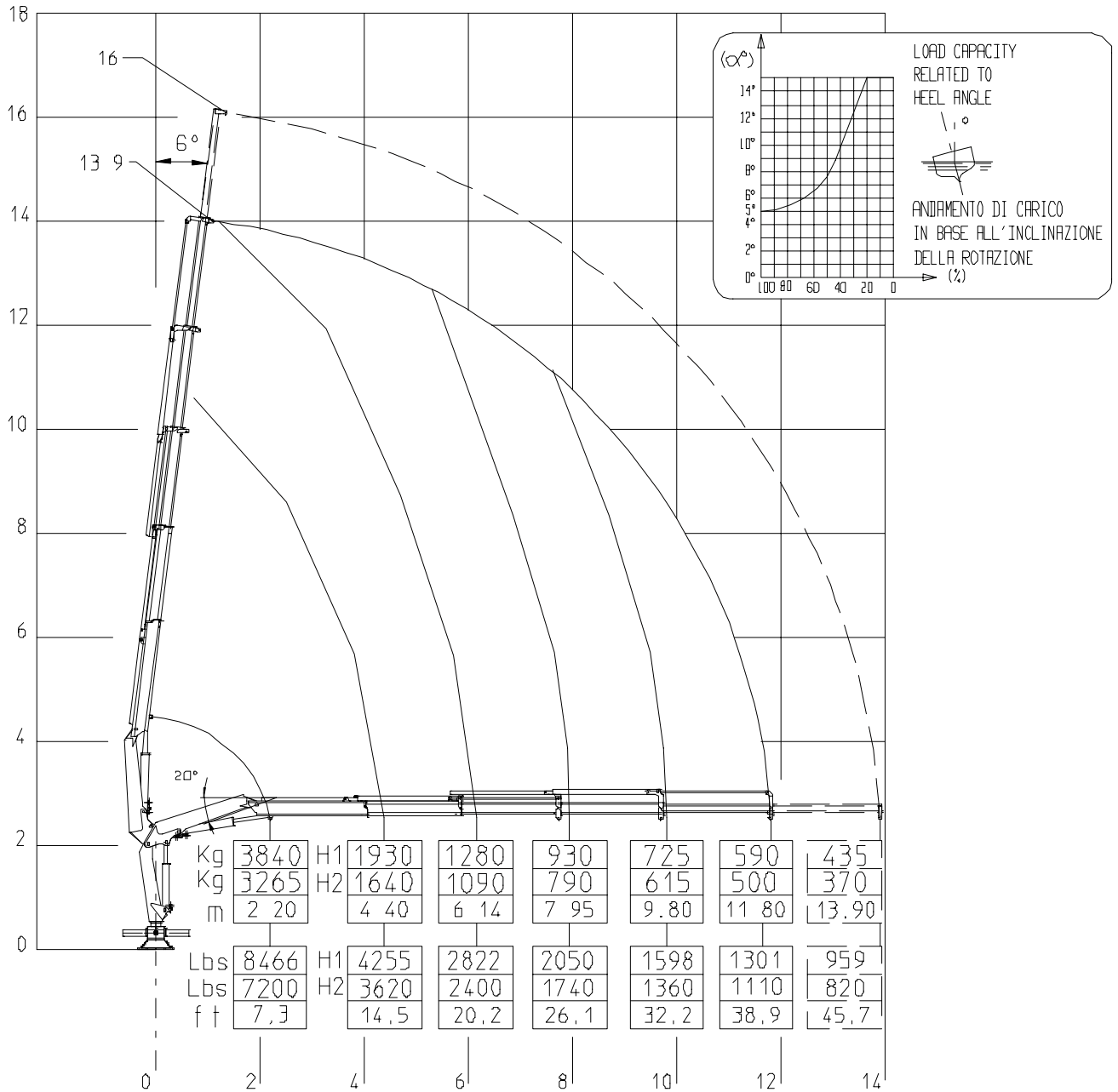

Dati, illustrazioni, descrizioni contenute nel presente fascicolo sono puramente indicativi e non impegnano il costruttore.

Via Einstein, 4 – 42028 POVIGLIO (RE) Italy – tel. (+39) 0522 408011 - fax (+39) 0522 408080
 e-mail: commerciale@amcoveba.it - www.amcoveba.it

810 MF - 4s

DIAGRAMMA PORTATE LOADING DIAGRAM
DIAGRAMME DE CAPACITÉ TRAGLASTDIAGRAM
DIAGRAMA DE CARGAS

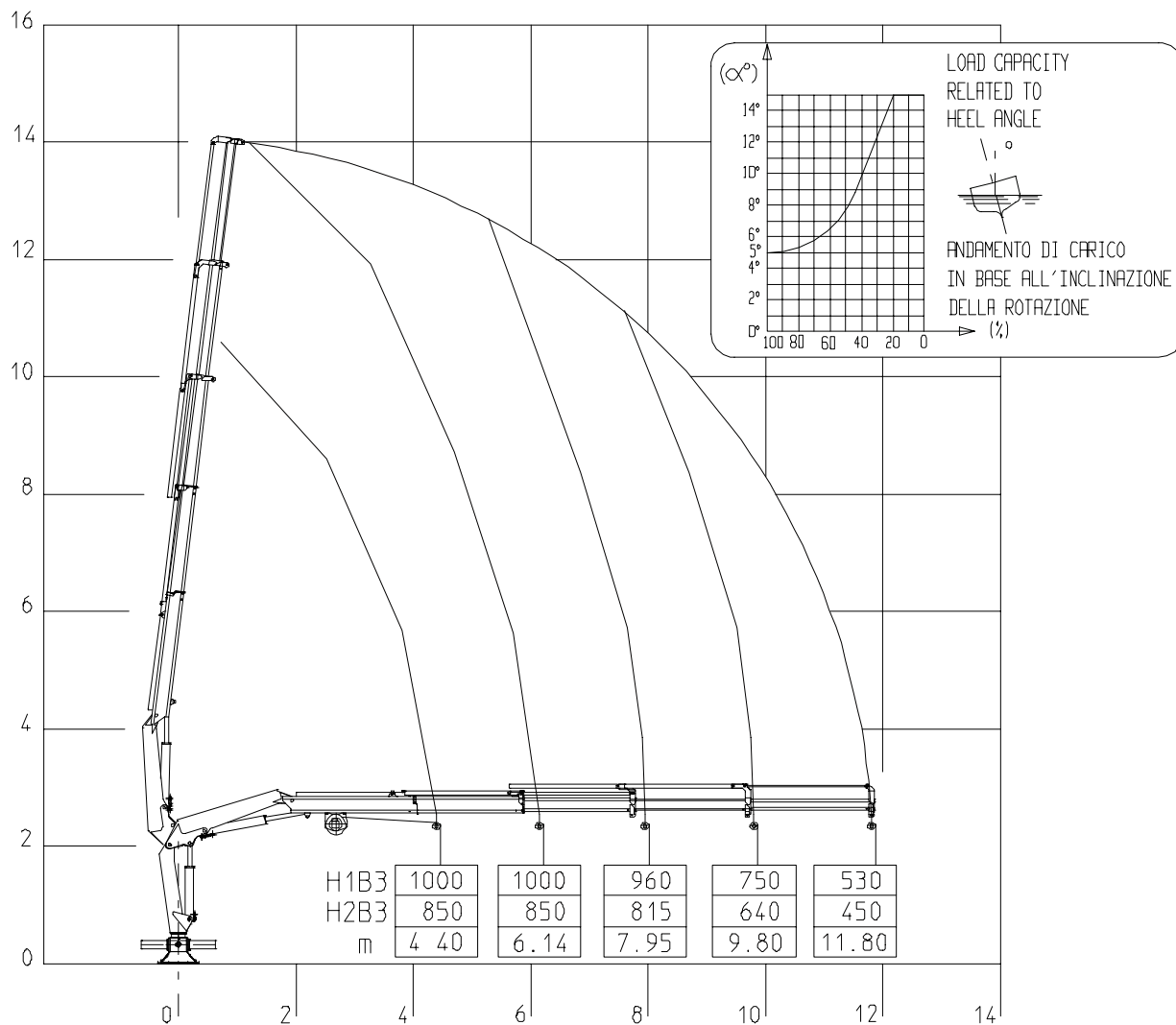

VERRICELLO MAX TIRO DIRETTO 1000 daN
MAX WINCH DIRECT PULL 1000 daN

Dati, illustrazioni, descrizioni contenute nel presente fascicolo sono puramente indicativi e non impegnano il costruttore.

Via Einstein, 4 – 42028 POVIGLIO (RE) Italy – tel. (+39) 0522 408011 - fax (+39) 0522 408080
 e-mail: commerciale@amcoveba.it - www.amcoveba.it

810 MF - 5s

DIMENSIONI D'INGOMBRO **OVERALL DIMENSIONS**
COTE D'ENGOMBREMENT **AUSSENMASSE**
DIMENSIONES MAXIMAS

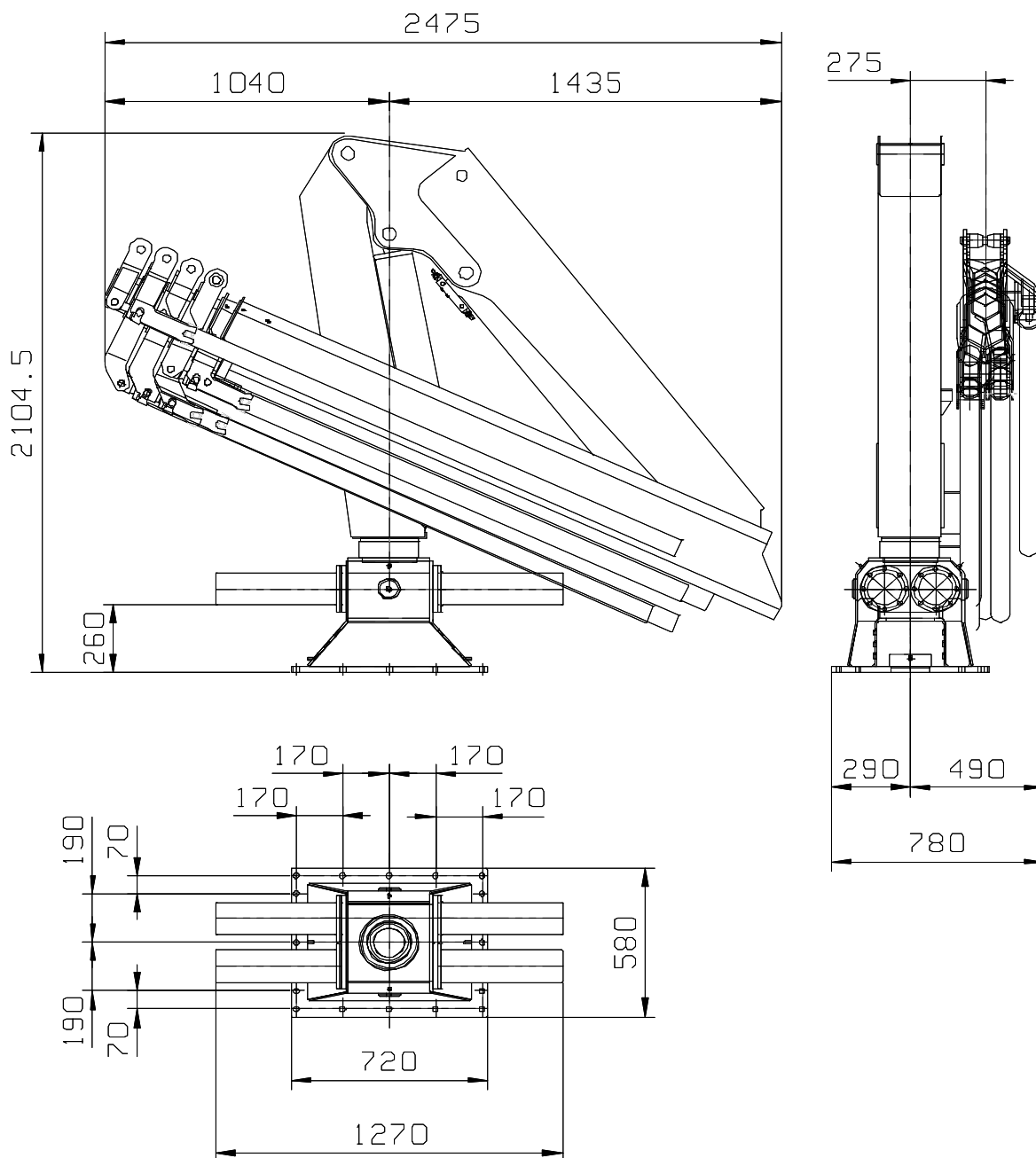

Dati, illustrazioni, descrizioni contenute nel presente fascicolo sono puramente indicativi e non impegnano il costruttore.

Via Einstein, 4 – 42028 POVIGLIO (RE) Italy – tel. (+39) 0522 408011 - fax (+39) 0522 408080
 e-mail: commerciale@amcoveba.it - www.amcoveba.it

810 MF - 5s
DIAGRAMMA PORTATE LOADING DIAGRAM
DIAGRAMME DE CAPACITÉ TRAGLASTDIAGRAM
DIAGRAMA DE CARGAS

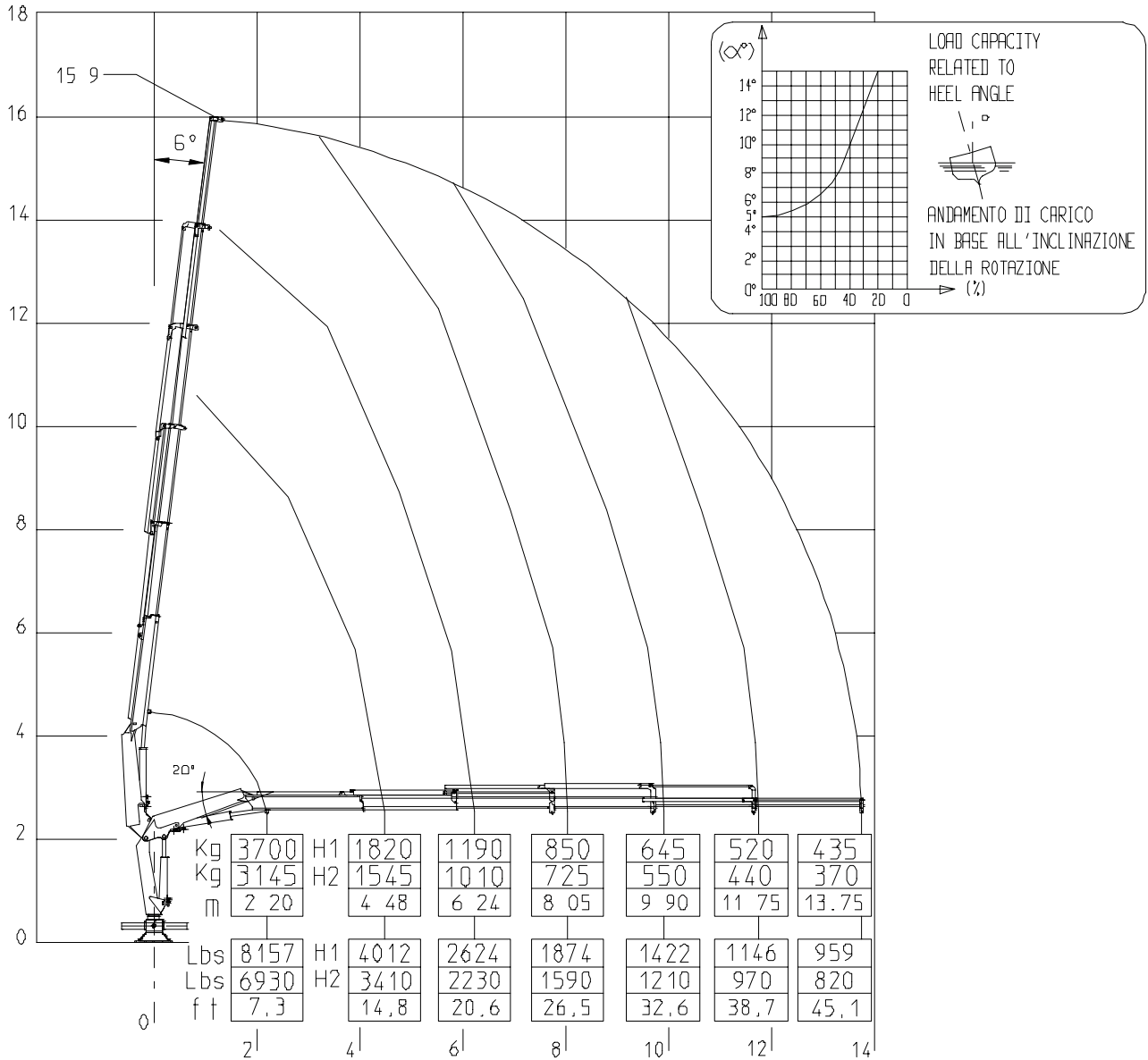

Dati, illustrazioni, descrizioni contenute nel presente fascicolo sono puramente indicativi e non impegnano il costruttore.

Via Einstein, 4 – 42028 POVIGLIO (RE) Italy – tel. (+39) 0522 408011 - fax (+39) 0522 408080
 e-mail: commerciale@amcoveba.it - www.amcoveba.it

810 MF - 5s

DIAGRAMMA PORTATE LOADING DIAGRAM
DIAGRAMME DE CAPACITÉ TRAGLASTDIAGRAM
DIAGRAMA DE CARGAS

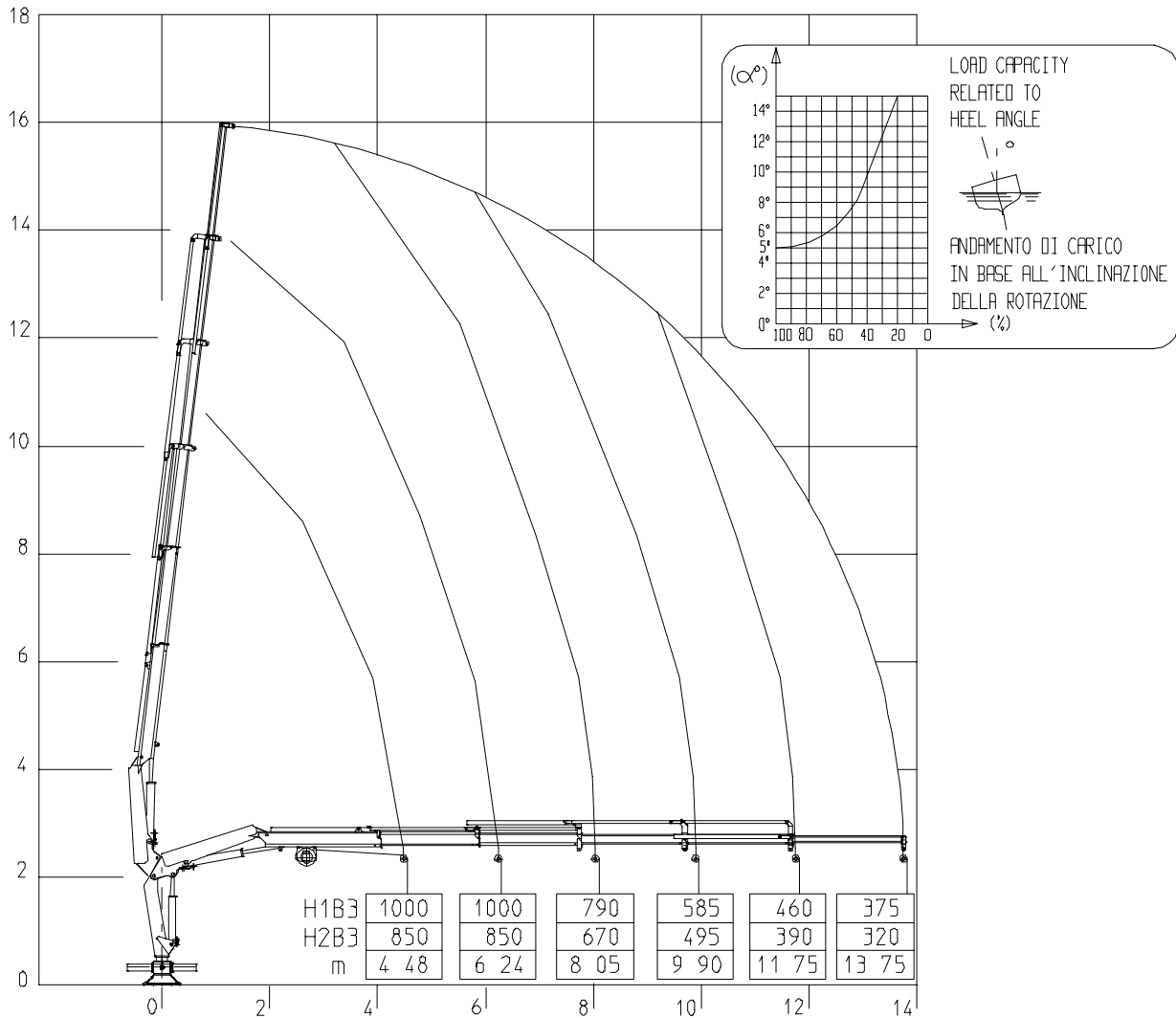

VERRICELLO MAX TIRO DIRETTO 1000 daN
MAX WINCH DIRECT PULL 1000 daN

Dati, illustrazioni, descrizioni contenute nel presente fascicolo sono puramente indicativi e non impegnano il costruttore.

Via Einstein, 4 – 42028 POVIGLIO (RE) Italy – tel. (+39) 0522 408011 - fax (+39) 0522 408080
 e-mail: commerciale@amcoveba.it - www.amcoveba.it

810 MF – 1s

DATI TECNICI technical data données techniques technische Daten datos tecnicos dados técnicos	Unità di misura SI		Unit of measurement USA	
	H2B3	H1B3	H2B3	H1B3
MOMENTO DI SOLLEVAMENTO MAX - Max lifting moment - Moment d'elevation maximum - Max hebemoment - Momentos de elevacion maxima	tm 8.0	tm 9.6	LbsFt 57900	LbsFt 69400
SBRACCIO ORIZZONTALE - Max horizontal reach - Longueur max du bras horizontal - Max ausladung - Alcance maximo horizontal	m 6.04		Ft in 19' 10"	
ANGOLO ROTAZIONE - Slewing angle - Angle de rotation - Drehwinkel - Angulo de rotacion	405°			
VELOCITA' DI ROTAZIONE - Slewing speed - Vitesse de rotation - Drehgeschwindigkeit - Velocidad de rotacion	360° - 24s			
PENDENZA MAX DI LAVORO - Max working heel - Devers max de travail - Max arbeitsneigung - Inclinacion maxima de trabajo	4°(9%)			
PRESSIONE DI ESERCIZIO - Working pressure - Pression d'exercice - Betriebsdruck - Pression de trabajo	bar 230	bar 290	psi 3340	psi 4210
PORTATA MAX AL DISTRIBUTORE - Max oil flow - Debit max au distributeur - Max pumpenleistung - Alcance max al distribuidor	dm ³ /min 25		Gal/min 6.6	
CAPACITA' SERBATOIO OLIO - Oil tank capacity - Capacité du reservoir - Inhalt des Öltanks - Capacidad deposito aceite	l 60		Gal 15.9	
PESO GRU - Crane weight - Poids de la grue - Krangewicht - Peso de la grua	daN 1080		Lbs 2380	

CARATTERISTICHE TECNICHE - TECHNICAL DATA - CARACTERISTIQUES TECHNIQUES TECHNISCHE MERKMALE - CARACTERISTICAS TECNICAS

- **Sfili esagonali** - Hexagonal section extensions - Extensions hexagonales - Sechskantige Auszüge - Brazos exagonales
- **Trattamento e vernice anticorrosione (M)** - Anti-corrosion treatment and paint - Traitement et peinture anti-corrosion - Korrosionsfeste Behandlung und Lackierung - Tratamientos y pintura anticorrosivos
- **Martinetti sfilo indipendenti** - Independent ext. cylinders - Verin d'extension independants - Unabhängige Auszugszylinder - Cilindros extension independientes
- **Doppio cilindro di rotazione** - Double rotation cylinder - Double cylindre de rotation - Doppeltes Schwenksystem - Doble cilindro de giro
- **Valvole flangiate** - Flanged valves - Soupapes a bride - Ventile mit Flansch - Valvulas flangeadas
- **Kit montaggio (distributore e tubi)** - Assembly kit (main valve, pipes) - Kit de montage (distributeur, tuyaux) - Montagesatz (Steuervenil, Schlauche) - Kit de ensamblaje (distribuidor, latiguillos)
- **Limitatore di momento (CE)** - Load limiting device (CE) - Limiteur de moment (CE) - Drehmomentbegrenzer (CE) - Limitador de momento (CE)
- **Sabbiatura dei principali componenti** - Sandblasting of principal components - Componentes principales sablés - Sandstrahlen der Hauptkomponenten - Arenación de los principales componentes
- **Norma di progetto: DIN15018/H1B3 (H2B3 per gru marine)** - Design in accordance with: DIN 15018/H1B3 (H2B3 per gru marine) - Normes de calcul: DIN 15018/H1B3 (H2B3 per gru marine) - Projekt in Entsprechung der Norm: DIN 15018/H1B3 (H2B3 per gru marine) - Norma del proyecto: DIN 15018/H1B3 (H2B3 per gru marine)

ACCESSORI - OPTIONS - SUPPLEMENTS - ZUSATZTEILE - OPTIONS

- **Prolunghe meccaniche** - Manual extensions - Rallonges mécaniques - Mechanischer ausleger - Prolongaciones mecánicas - Prolongaciones mecánicas
- **Verricello** - Winch - Treuil - Winde - Cabrestante
- **Comando a distanza** - Remote control - Commande a distance - Fernsteuerung - Control remoto
- **Attivazione elementi supplementari** - Supplementary element activation - Activation éléments supplémentaires - Steuerelemente Einführung - Activación elementos suplementarios

Dati, illustrazioni, descrizioni contenute nel presente fascicolo sono puramente indicativi e non impegnano il costruttore.

Via Einstein, 4 – 42028 POVIGLIO (RE) Italy – tel. (+39) 0522 408011 - fax (+39) 0522 408080
e-mail: commerciale@amcoveba.it - www.amcoveba.it

810 MF – 2s

DATI TECNICI technical data données techniques technische Daten datos tecnicos dados técnicos	Unità di misura SI		Unit of measurement USA	
	H2B3	H1B3	H2B3	H1B3
MOMENTO DI SOLLEVAMENTO MAX - Max lifting moment - Moment d'elevation maximum - Max hebemoment - Momentos de elevacion maxima	tm 7.8	tm 9.2	LbsFt 56400	LbsFt 66500
SBRACCIO ORIZZONTALE - Max horizontal reach - Longueur max du bras horizontal - Max ausladung - Alcance maximo horizontal	m 7.84		Ft in 25' 9"	
ANGOLO ROTAZIONE - Slewing angle - Angle de rotation - Drehwinkel - Angulo de rotacion	405°			
VELOCITA' DI ROTAZIONE - Slewing speed - Vitesse de rotation - Drehgeschwindigkeit - Velocidad de rotacion	360° - 24s			
PENDENZA MAX DI LAVORO - Max working heel - Devers max de travail - Max arbeitsneigung - Inclinacion maxima de trabajo	4°(9%)			
PRESSIONE DI ESERCIZIO - Working pressure - Pression d'exercice - Betriebsdruck - Pression de trabajo	bar 230	bar 290	psi 3340	psi 4210
PORTATA MAX AL DISTRIBUTORE - Max oil flow - Debit max au distributeur - Max pumpenleistung - Alcance max al distribuidor	l/min 25		Gal/min 6.6	
CAPACITA' SERBATOIO OLIO - Oil tank capacity - Capacité du reservoir - Inhalt des Öltanks - Capacidad deposito aceite	l 60		Gal 15.9	
PESO GRU - Crane weight - Poids de la grue - Krangewicht - Peso de la grua	daN 1160		Lbs 2560	

CARATTERISTICHE TECNICHE - TECHNICAL DATA - CARACTERISTIQUES TECHNIQUES TECHNISCHE MERKMALE - CARACTERISTICAS TECNICAS

- **Sfili esagonali** - Hexagonal section extensions - Extensions hexagonales - Sechskantige Auszüge - Brazos exagonales
- **Trattamento e vernice anticorrosione (M)** - Anti-corrosion treatment and paint - Traitement et peinture anti-corrosion - Korrosionsfeste Behandlung und Lackierung - Tratamientos y pintura anticorrosivos
- **Martinetti sfilo indipendenti** - Independent ext. cylinders - Verin d'extension independants - Unabhängige Auszugszylinder - Cilindros extension independientes
- **Doppio cilindro di rotazione** - Double rotation cylinder - Double cylindre de rotation - Doppeltes Schwenksystem - Doble cilindro de giro
- **Valvole flangiate** - Flanged valves - Soupapes a bride - Ventile mit Flansch - Valvulas flangeadas
- **Kit montaggio (distributore e tubi)** - Assembly kit (main valve, pipes) - Kit de montage (distributeur, tuyaux) - Montagesatz (Steuervenil, Schlauche) - Kit de ensamblaje (distribuidor, latiguillos)
- **Limitatore di momento (CE)** - Load limiting device (CE) - Limiteur de moment (CE) - Drehmomentbegrenzer (CE) - Limitador de momento (CE)
- **Sabbiatura dei principali componenti** - Sandblasting of principal components - Componentes principales sablés - Sandstrahlen der Hauptkomponenten - Arenación de los principales componentes
- **Norma di progetto: DIN15018/H1B3 (H2B3 per gru marine)** - Design in accordance with: DIN 15018/H1B3 (H2B3 per gru marine) - Normes de calcul: DIN 15018/H1B3 (H2B3 per gru marine) - Projekt in Entsprechung der Norm: DIN 15018/H1B3 (H2B3 per gru marine) - Norma del proyecto: DIN 15018/H1B3 (H2B3 per gru marine)

ACCESSORI - OPTIONS - SUPPLEMENTS - ZUSATZTEILE - OPTIONS

- **Prolunghe meccaniche** - Manual extensions - Rallonges mécaniques - Mechanischer ausleger - Prolongaciones mecánicas - Prolongaciones mecánicas
- **Verricello** - Winch - Treuil - Winde - Cabrestante
- **Comando a distanza** - Remote control - Commande a distance - Fernsteuerung - Control remoto
- **Attivazione elementi supplementari** - Supplementary element activation - Activation éléments supplémentaires - Steuerelemente Einführung - Activación elementos suplementarios

Dati, illustrazioni, descrizioni contenute nel presente fascicolo sono puramente indicativi e non impegnano il costruttore.

Via Einstein, 4 – 42028 POVIGLIO (RE) Italy – tel. (+39) 0522 408011 - fax (+39) 0522 408080
e-mail: commerciale@amcoveba.it - www.amcoveba.it

810 MF – 3s

DATI TECNICI technical data données techniques technische Daten datos tecnicos dados técnicos	Unità di misura SI		Unit of measurement USA	
	H2B3	H1B3	H2B3	H1B3
MOMENTO DI SOLLEVAMENTO MAX - Max lifting moment - Moment d'elevation maximum - Max hebemoment - Momentos de elevacion maxima	tm 7.5	tm 8.9	LbsFt 54200	LbsFt 64400
SBRACCIO ORIZZONTALE - Max horizontal reach - Longueur max du bras horizontal - Max ausladung - Alcance maximo horizontal	m 9.80		Ft in 32' 2"	
ANGOLO ROTAZIONE - Slewing angle - Angle de rotation - Drehwinkel - Angulo de rotacion	405°			
VELOCITA' DI ROTAZIONE - Slewing speed - Vitesse de rotation - Drehgeschwindigkeit - Velocidad de rotacion	360° - 24s			
PENDENZA MAX DI LAVORO - Max working heel - Devers max de travail - Max arbeitsneigung - Inclinacion maxima de trabajo	4°(9%)			
PRESSIONE DI ESERCIZIO - Working pressure - Pression d'exercice - Betriebsdruck - Pression de trabajo	bar 230	bar 290	psi 3340	psi 4210
PORTATA MAX AL DISTRIBUTORE - Max oil flow - Debit max au distributeur - Max pumpenleistung - Alcance max al distribuidor	dm ³ /min 25		Gal/min 6.6	
CAPACITA' SERBATOIO OLIO - Oil tank capacity - Capacité du reservoir - Inhalt des Öltanks - Capacidad deposito aceite	l 60		Gal 15.9	
PESO GRU - Crane weight - Poids de la grue - Krangewicht - Peso de la grua	daN 1260		Lbs 2780	

CARATTERISTICHE TECNICHE - TECHNICAL DATA - CARACTERISTIQUES TECHNIQUES TECHNISCHE MERKMALE - CARACTERISTICAS TECNICAS

- **Sfili esagonali** - Hexagonal section extensions - Extensions hexagonales - Sechskantige Auszüge - Brazos exagonales
- **Trattamento e vernice anticorrosione (M)** - Anti-corrosion treatment and paint - Traitement et peinture anti-corrosion - Korrosionsfeste Behandlung und Lackierung - Tratamientos y pintura anticorrosivos
- **Martinetti sfilo indipendenti** - Independent ext. cylinders - Verin d'extension independants - Unabhängige Auszugszylinder - Cilindros extension independientes
- **Doppio cilindro di rotazione** - Double rotation cylinder - Double cylindre de rotation - Doppeltes Schwenksystem - Doble cilindro de giro
- **Valvole flangiate** - Flanged valves - Soupapes a bride - Ventile mit Flansch - Valvulas flangeadas
- **Kit montaggio (distributore e tubi)** - Assembly kit (main valve, pipes) - Kit de montage (distributeur, tuyaux) - Montagesatz (Steuervenil, Schlauche) - Kit de ensamblaje (distribuidor, latiguillos)
- **Limitatore di momento (CE)** - Load limiting device (CE) - Limiteur de moment (CE) - Drehmomentbegrenzer (CE) - Limitador de momento (CE)
- **Sabbiatura dei principali componenti** - Sandblasting of principal components - Componentes principales sablés - Sandstrahlen der Hauptkomponenten - Arenación de los principales componentes
- **Norma di progetto: DIN15018/H1B3 (H2B3 per gru marine)** - Design in accordance with: DIN 15018/H1B3 (H2B3 per gru marine) - Normes de calcul: DIN 15018/H1B3 (H2B3 per gru marine) - Projekt in Entsprechung der Norm: DIN 15018/H1B3 (H2B3 per gru marine) - Norma del proyecto: DIN 15018/H1B3 (H2B3 per gru marine)

ACCESSORI - OPTIONS - SUPPLEMENTS - ZUSATZTEILE - OPTIONS

- **Prolunghe meccaniche** - Manual extensions - Rallonges mécaniques - Mechanischer ausleger - Prolongaciones mecánicas - Prolongaciones mecánicas
- **Verricello** - Winch - Treuil - Winde - Cabrestante
- **Comando a distanza** - Remote control - Commande a distance - Fernsteuerung - Control remoto
- **Attivazione elementi supplementari** - Supplementary element activation - Activation éléments supplémentaires - Steuerelemente Einführung - Activación elementos suplementarios

Dati, illustrazioni, descrizioni contenute nel presente fascicolo sono puramente indicativi e non impegnano il costruttore.

Via Einstein, 4 – 42028 POVIGLIO (RE) Italy – tel. (+39) 0522 408011 - fax (+39) 0522 408080
e-mail: commerciale@amcoveba.it - www.amcoveba.it

810 MF – 4s

DATI TECNICI technical data données techniques technische Daten datos tecnicos dados técnicos	Unità di misura SI		Unit of measurement USA	
	H2B3	H1B3	H2B3	H1B3
MOMENTO DI SOLLEVAMENTO MAX - Max lifting moment - Moment d'elevation maximum - Max hebemoment - Momentos de elevacion maxima	tm 7.1	tm 8.5	LbsFt 51400	LbsFt 61500
SBRACCIO ORIZZONTALE - Max horizontal reach - Longueur max du bras horizontal - Max ausladung - Alcance maximo horizontal	m 11.90		Ft in 39' 1"	
ANGOLO ROTAZIONE - Slewing angle - Angle de rotation - Drehwinkel - Angulo de rotacion	405°			
VELOCITA' DI ROTAZIONE - Slewing speed - Vitesse de rotation - Drehgeschwindigkeit - Velocidad de rotacion	360° - 24s			
PENDENZA MAX DI LAVORO - Max working heel - Devers max de travail - Max arbeitsneigung - Inclinacion maxima de trabajo	4°(9%)			
PRESSIONE DI ESERCIZIO - Working pressure - Pression d'exercice - Betriebsdruck - Pression de trabajo	bar 230	bar 290	psi 3340	psi 4210
PORTATA MAX AL DISTRIBUTORE - Max oil flow - Debit max au distributeur - Max pumpenleistung - Alcance max al distribuidor	dm ³ /min 25		Gal/min 6.6	
CAPACITA' SERBATOIO OLIO - Oil tank capacity - Capacité du reservoir - Inhalt des Öltanks - Capacidad deposito aceite	l 60		Gal 15.9	
PESO GRU - Crane weight - Poids de la grue - Krangewicht - Peso de la grua	daN 1350		Lbs 2980	

CARATTERISTICHE TECNICHE - TECHNICAL DATA - CARACTERISTIQUES TECHNIQUES TECHNISCHE MERKMALE - CARACTERISTICAS TECNICAS

- **Sfili esagonali** - Hexagonal section extensions - Extensions hexagonales - Sechskantige Auszüge - Brazos hexagonales
- **Trattamento e vernice anticorrosione (M)** - Anti-corrosion treatment and paint - Traitement et peinture anti-corrosion - Korrosionsfeste Behandlung und Lackierung - Tratamientos y pintura anticorrosivos
- **Martinetti sfilo indipendenti** - Independent ext. cylinders - Verin d'extension independants - Unabhängige Auszugszylinder - Cilindros extension independientes
- **Doppio cilindro di rotazione** - Double rotation cylinder - Double cylindre de rotation - Doppeltes Schwenksystem - Doble cilindro de giro
- **Valvole flangiate** - Flanged valves - Soupapes a bride - Ventile mit Flansch - Valvulas flangeadas
- **Kit montaggio (distributore e tubi)** - Assembly kit (main valve, pipes) - Kit de montage (distributeur, tuyaux) - Montagesatz (Steuervenil, Schlauche) - Kit de ensamblaje (distribuidor, latiguillos)
- **Limitatore di momento (CE)** - Load limiting device (CE) - Limiteur de moment (CE) - Drehmomentbegrenzer (CE) - Limitador de momento (CE)
- **Sabbiatura dei principali componenti** - Sandblasting of principal components - Componentes principales sablés - Sandstrahlen der Hauptkomponenten - Arenación de los principales componentes
- **Norma di progetto: DIN15018/H1B3 (H2B3 per gru marine)** - Design in accordance with: DIN 15018/H1B3 (H2B3 per gru marine) - Normes de calcul: DIN 15018/H1B3 (H2B3 per gru marine) - Projekt in Entsprechung der Norm: DIN 15018/H1B3 (H2B3 per gru marine) - Norma del proyecto: DIN 15018/H1B3 (H2B3 per gru marine)

ACCESSORI - OPTIONS - SUPPLEMENTS - ZUSATZTEILE - OPTIONS

- **Prolunghe meccaniche** - Manual extensions - Rallonges mécaniques - Mechanischer ausleger - Prolongaciones mecánicas - Prolongaciones mecánicas
- **Verricello** - Winch - Treuil - Winde - Cabrestante
- **Comando a distanza** - Remote control - Commande a distance - Fernsteuerung - Control remoto
- **Attivazione elementi supplementari** - Supplementary element activation - Activation éléments supplémentaires - Steuerelemente Einführung - Activación elementos suplementarios

Dati, illustrazioni, descrizioni contenute nel presente fascicolo sono puramente indicativi e non impegnano il costruttore.

Via Einstein, 4 – 42028 POVIGLIO (RE) Italy – tel. (+39) 0522 408011 - fax (+39) 0522 408080
e-mail: commerciale@amcoveba.it - www.amcoveba.it

810 MF – 5s

DATI TECNICI	technical data	données techniques	
technische Daten	datos tecnicos	datos técnicos	
	Unità di misura SI		Unit of measurement USA
	H2B3	H1B3	H2B3 H1B3
MOMENTO DI SOLLEVAMENTO MAX - Max lifting moment - Moment d'elevation maximum - Max hebemoment - Momentos de elevacion maxima	tm 7.0	tm 8.2	LbsFt 50600 LbsFt 59300
SBRACCIO ORIZZONTALE - Max horizontal reach - Longueur max du bras horizontal - Max ausladung - Alcance maximo horizontal	m 13.85		Ft in 45' 5"
ANGOLO ROTAZIONE - Slewing angle - Angle de rotation - Drehwinkel - Angulo de rotacion	405°		
VELOCITA' DI ROTAZIONE - Slewing speed - Vitesse de rotation - Drehgeschwindigkeit - Velocidad de rotacion	360° - 24s		
PENDENZA MAX DI LAVORO - Max working heel - Devers max de travail - Max arbeitsneigung - Inclinacion maxima de trabajo	4°(9%)		
PRESSIONE DI ESERCIZIO - Working pressure - Pression d'exercice - Betriebsdruck - Pression de trabajo	bar 230	bar 290	psi 3340 psi 4210
PORTATA MAX AL DISTRIBUTORE - Max oil flow - Debit max au distributeur - Max pumpenleistung - Alcance max al distribuidor	dm ³ /min 25		Gal/min 6.6
CAPACITA' SERBATOIO OLIO - Oil tank capacity - Capacité du reservoir - Inhalt des Öltanks - Capacidad deposito aceite	l 60		Gal 15.9
PESO GRU - Crane weight - Poids de la grue - Krangewicht - Peso de la grua	daN 1420		Lbs 3130

CARATTERISTICHE TECNICHE - TECHNICAL DATA - CARACTERISTIQUES TECHNIQUES TECHNISCHE MERKMALE - CARACTERISTICAS TECNICAS

- **Sfili esagonali** - Hexagonal section extensions - Extensions hexagonales - Sechskantige Auszüge - Brazos exagonales
- **Trattamento e vernice anticorrosione (M)** - Anti-corrosion treatment and paint - Traitement et peinture anti-corrosion - Korrosionsfeste Behandlung und Lackierung - Tratamientos y pintura anticorrosivos
- **Martinetti sfilo indipendenti** - Independent ext. cylinders - Verin d'extension independants - Unabhängige Auszugszylinder - Cilindros extension independientes
- **Doppio cilindro di rotazione** - Double rotation cylinder - Double cylindre de rotation - Doppeltes Schwenksystem - Doble cilindro de giro
- **Valvole flangiate** - Flanged valves - Soupapes a bride - Ventile mit Flansch - Valvulas flangeadas
- **Kit montaggio (distributore e tubi)** - Assembly kit (main valve, pipes) - Kit de montage (distributeur, tuyaux) - Montagesatz (Steuervenil, Schlauche) - Kit de ensamblaje (distribuidor, latiguillos)
- **Limitatore di momento (CE)** - Load limiting device (CE) - Limiteur de moment (CE) - Drehmomentbegrenzer (CE) - Limitador de momento (CE)
- **Sabbiatura dei principali componenti** - Sandblasting of principal components - Componentes principales sablés - Sandstrahlen der Hauptkomponenten - Arenación de los principales componentes
- **Norma di progetto: DIN15018/H1B3 (H2B3 per gru marine)** - Design in accordance with: DIN 15018/H1B3 (H2B3 per gru marine) - Normes de calcul: DIN 15018/H1B3 (H2B3 per gru marine) - Projekt in Entsprechung der Norm: DIN 15018/H1B3 (H2B3 per gru marine) - Norma del proyecto: DIN 15018/H1B3 (H2B3 per gru marine)

ACCESSORI - OPTIONS - SUPPLEMENTS - ZUSATZTEILE - OPTIONS

- **Prolunghe meccaniche** - Manual extensions - Rallonges mécaniques - Mechanischer ausleger - Prolongaciones mecánicas - Prolongaciones mecánicas
- **Verricello** - Winch - Treuil - Winde - Cabrestante
- **Comando a distanza** - Remote control - Commande a distance - Fernsteuerung - Control remoto
- **Attivazione elementi supplementari** - Supplementary element activation - Activation éléments supplémentaires - Steuerelemente Einführung - Activación elementos suplementarios

Dati, illustrazioni, descrizioni contenute nel presente fascicolo sono puramente indicativi e non impegnano il costruttore.

Via Einstein, 4 – 42028 POVIGLIO (RE) Italy – tel. (+39) 0522 408011 - fax (+39) 0522 408080
e-mail: commerciale@amcoveba.it - www.amcoveba.it